



7&7  TEAM

ALTO 912 TG SP-SCHA

ALTO 912 TG SP-SCHA

Specyfikacja Techniczna

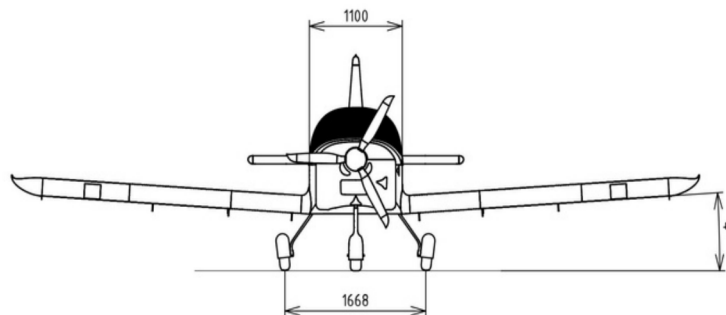
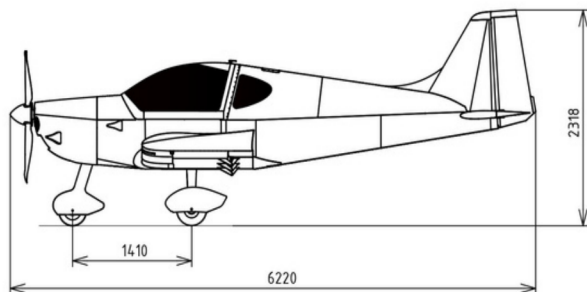

Długość	6,15 m	Pojemność paliwa	90 l
Szerokość	8,13 m	Masa własna	288,5 kg
Pow. skrzydeł	10,5 m ²	VNE - prędkość nigdy nieprzekraczalna	270 km/h
Szer. kabiny	1,10 m	Prędkość przelotowa	190 km/h
ilość siedzeń	2	Prędkość przeciągnięcia, konfiguracja do lądowania	65 km/h
Siłnik	Rotax 912 ULS	Śmigło	FITI DESING
Przepracowane godziny	700 h (wciąż lata)	Rok produkcji	2015

ALTO 912 TG SP-SCHA

MTOW - 450 kg



ALTO 912 TG to jednosilnikowy, dwumiejscowy, ultralekki jednoptat. Samolot został zaprojektowany jako prosta, całkowicie metalowa konstrukcja zapewniająca wystarczającą wydajność, odpowiadającą standardom w tej kategorii, niskie koszty utrzymania oraz łatwą i wygodną kontrolę lotu. Model ALTO 912 TG jest wyposażony w sprawdzony silnik ROTAX 912 ULS(100KM), zapewniający wystarczającą moc w swojej kategorii.

CENA: 60 000 € NETTO